

KT3 AUFBAUANLEITUNG

1 LIEFERUMFANG PRÜFEN

VORSICHT:

Beim Einstellen der Klammern mit dem Trommelschlüssel kann man sich die Finger einklemmen. Gehen Sie vorsichtig vor, besonders an Rohrenden, in den Rohren und an Schraubenenden. Metallspäne usw. könnten Ihre Finger verletzen.

BECKEN-PADS BOX

12" CRASH (2)
2-ZONEN PADS



14" RIDE (1)
2-ZONEN PADS

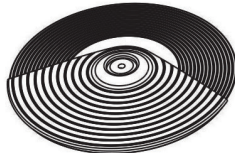

12" HI-HAT (1)
1 ZONE - KEIN CHOKE



HI-HAT-PEDAL BOX

HI-HAT-PEDAL (1)

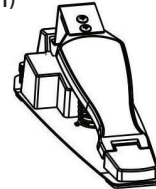

DRUM-PADS BOX

9" TOMS (2)
2-ZONEN PADS

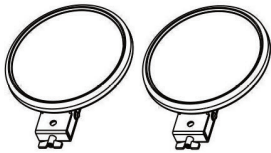

11" TOMS (2)
2-ZONEN PADS

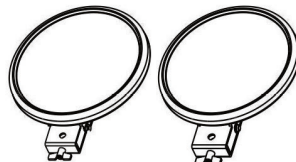

11" SNARE PAD (1)

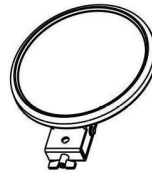

DRUM-MODUL BOX

DRUM-MODUL (1)

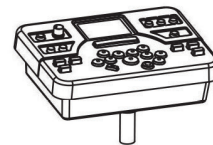

ZUBEHÖR BOX

SCHLEGEL (1)



KABELHALTER (1)



DRUMSTICKS (2)

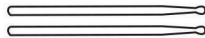

PATCH-KABEL (2)



TROMMELSCHLÜSSEL (1)

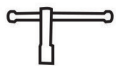

HANDSCHRAUBEN (2)



NETZADAPTER (1)

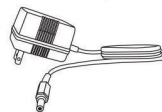

ANSCHLUSSKABEL (9)

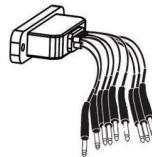

L-METALLSTAB



SECHSKANTSCHLÜSSEL (5 MM)



BEDIENUNGSHANDBUCH



BASSDRUM-PEDAL BOX

KICK PAD

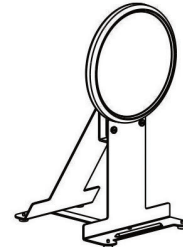

FUSSPEDAL

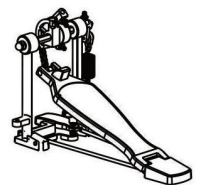

HINWEIS: Das Pedal kann als Sonderzubehör hinzugefügt werden.
Das Pedal ist in Nordamerika NICHT im Lieferumfang enthalten.

STÄNDER UND BECKENHALTER BOX

PFEILER (L1)



PFEILER (R1)



PFEILER (L2)



PFEILER (R2)



BECKEN HI-HAT-ARM (1)



BECKEN GALGEN-ARM (3)

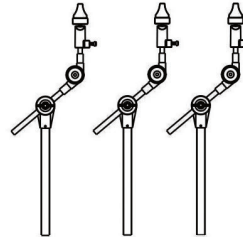

MITTELROHR (1)

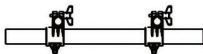

MITTELROHR (2)



SEITENARM (L1)

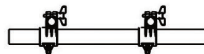

SEITENARM (L2)

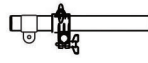

SEITENARM (R)

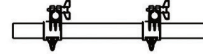

KABELHALTER

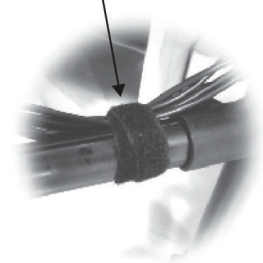

2 STÄNDER AUFBAUEN

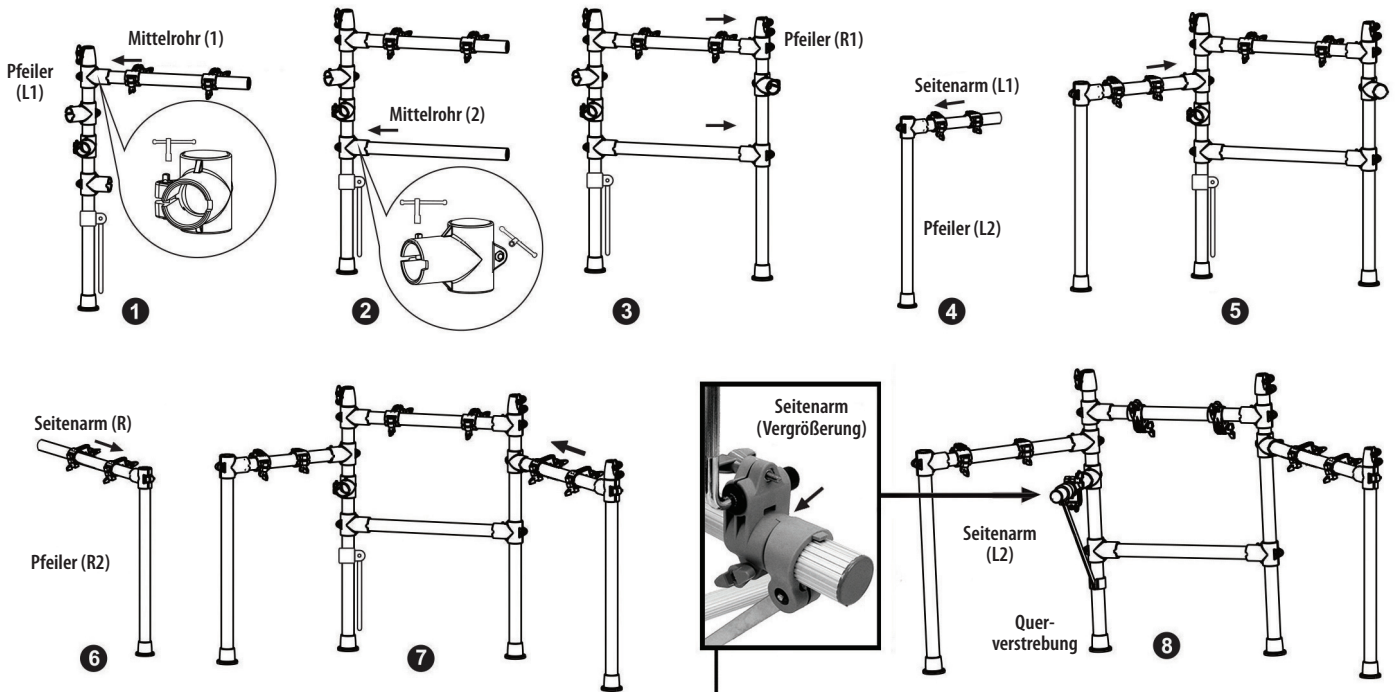

1. Befestigen Sie das Mittelrohr (1) an der Klammer des Pfeilers (L1).
2. Befestigen Sie das Mittelrohr (2) an der Klammer des Pfeilers (L1).
3. Befestigen Sie das Mittelrohr (1) & (2) an den Klammern des Pfeilers (R1).
4. Befestigen Sie den Seitenarm (L1) an der Klammer des Pfeilers (L2).
5. Befestigen Sie den Seitenarm (L1) an der Klammer des Pfeilers (L1).
6. Befestigen Sie den Seitenarm (R) an der Klammer des Pfeilers (R2).
7. Befestigen Sie den Seitenarm (R) an der Klammer des Pfeilers (R1).
8. Befestigen Sie den Seitenarm (L2) an der Klammer des Pfeilers (L1).

Schieben Sie die Snare-Klammer so gegen die Halterung der Quer-verstrebung, dass die Kerbe in der Snare-Klammer in den Riegel der Verstrebungshalterung passt.

Dadurch bleibt die Snare auch bei harten Schlägen an ihrem Platz.

HINWEIS:

Die Schrauben der Klammer werden mit dem Trommelschlüssel gelockert oder festgezogen (siehe Teilvergrößerung). Stellen Sie die Höhe der Seitenarme nach Bedarf mit dem Trommelschlüssel ein.

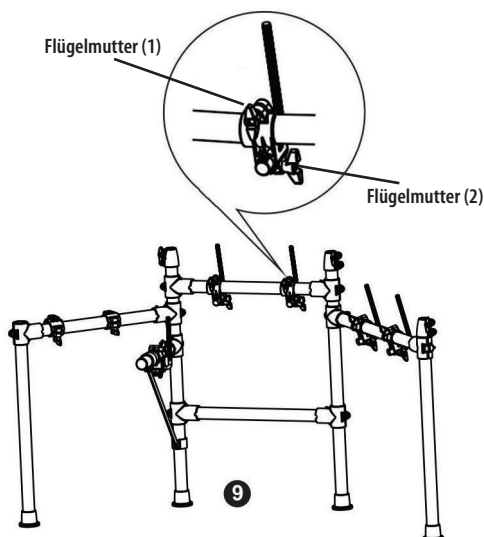

9. Befestigen Sie die Pad-Halterungen an den Sockeln auf dem Mittelrohr 1, Seitenarm (L2) und Seitenarm (R) und ziehen Sie die betreffenden Flügelmuttern 1 fest an.

HINWEIS:

Die Flügelmuttern der Halterungssockel werden wie in der Teilvergrößerung gelockert oder festgezogen.

Verschieben Sie die Halterungssockel nach Bedarf und ziehen Sie die betreffenden Flügelmuttern 2 fest an.

10. Stecken Sie die drei Beckenarme in die Halterungen am oberen Ende der Pfeiler. Befestigen Sie die Hi-Hat-Halterung an den Sockeln des Seitenarms (L1) und ziehen Sie die betreffenden Flügelmuttern fest an.

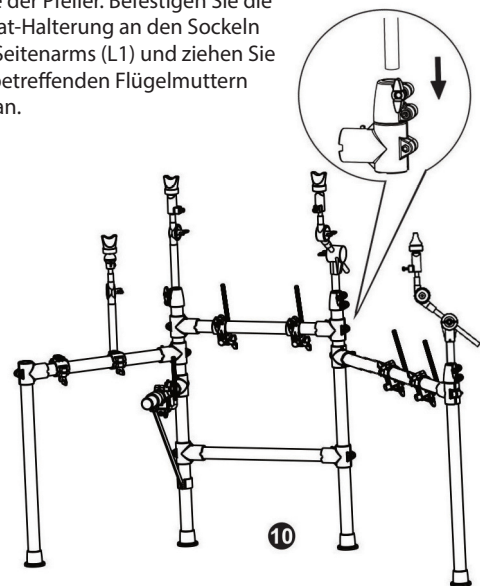

HINWEIS:

Die Flügelmuttern der Halterungssockel werden wie in der Teilvergrößerung gelockert oder festgezogen.

3 TEILE BEFESTIGEN

DRUM-PADS BEFESTIGEN

1. Lockern Sie die Flügelmuttern an den Drum Pads.
2. Befestigen Sie die Drum Pads an den Pad-Halterungen und ziehen Sie die Flügelmuttern an den Drum Pads fest an.

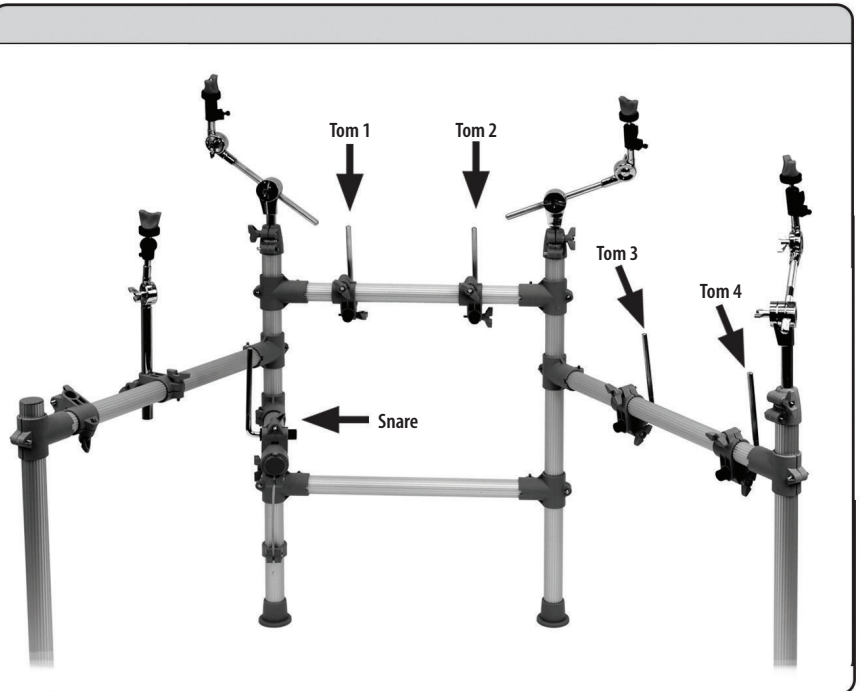
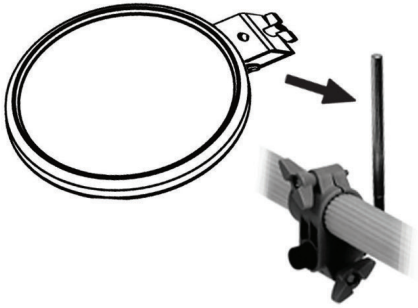

BECKEN-PADS BEFESTIGEN

1. Entfernen Sie die Flügelmutter und die Filzunterlegscheibe vom Galgenarm des Beckens.
2. Setzen Sie das Becken Pad, die Filzscheibe und die Flügelmutter wie in der Abbildung auf und ziehen Sie dann die Flügelmutter nur soweit an, dass das Becken noch schwingen kann.
3. Richten Sie das Becken Pad mit der Flügelmutter aus.

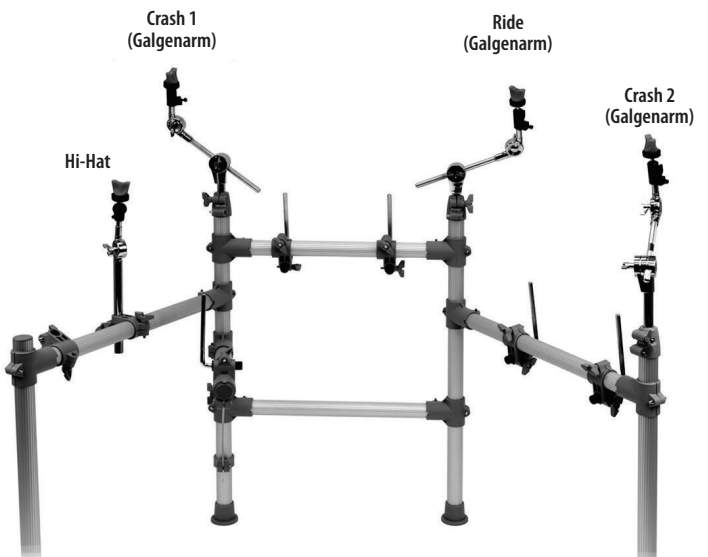
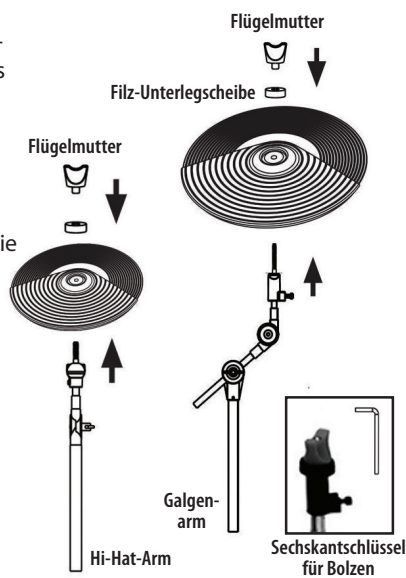

HINWEIS:

Ziehen Sie den Bolzen wie in der Abbildung mit dem Sechskantschlüssel fest.

KICK-PEDAL MONTIEREN

1. Stecken Sie den Schlegel in die Schlegelhalterung des Fußpedals.
2. Justieren Sie die Schlegelposition und ziehen Sie den Schlegel mit dem Trommelschlüssel fest.
3. Befestigen Sie das Fußpedal am Kick Pad.
4. Justieren Sie die Anschlagposition und ziehen Sie die Flügelmutter fest.

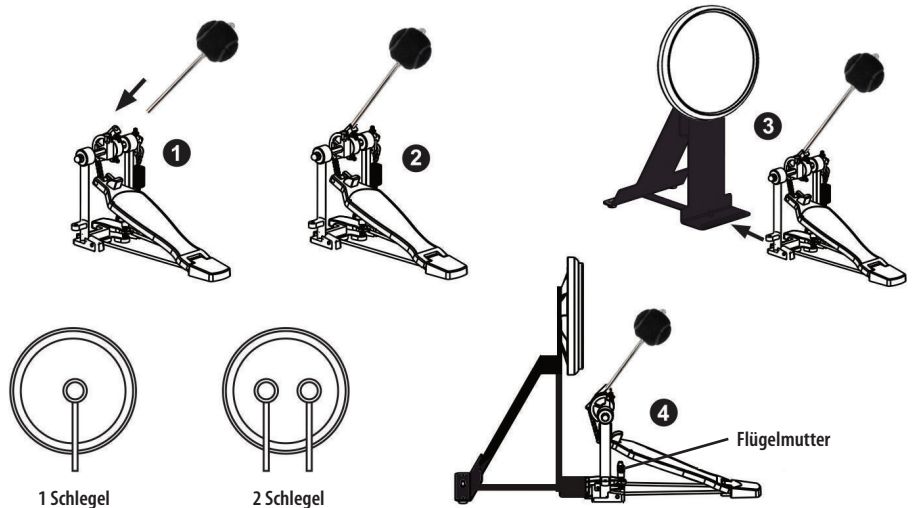

HINWEIS:

Richten Sie den Schlegel auf die Mitte des Kick Pads aus oder richten Sie zwei Schlegel in gleicher Entfernung von der Mitte des Kick Pads aus (siehe Abbildung).

4 PADS MIT DEM DRUM-MODUL VERBINDEN

DRUM-MODUL BEFESTIGEN

1. Verbinden Sie das Kabel mit Handschrauben mit dem Drum-Modul (siehe Abb.).
2. Befestigen Sie das Drum-Modul am Halterungssockel des Seitenarms (L1) und ziehen Sie die Flügelmutter fest an.

HINWEIS:

Die Flügelmutter der Halterungssockel werden wie in der Teilvergrößerung gelockert oder festgezogen.

Verschieben Sie die Halterungssockel nach Bedarf und ziehen Sie die betreffenden Flügelmutter fest an.

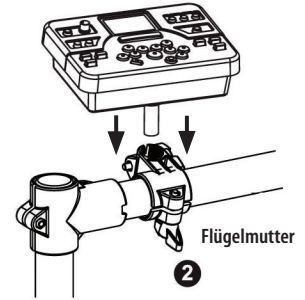
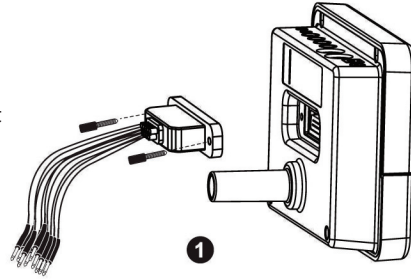

ANSCHLUSSVERFAHREN

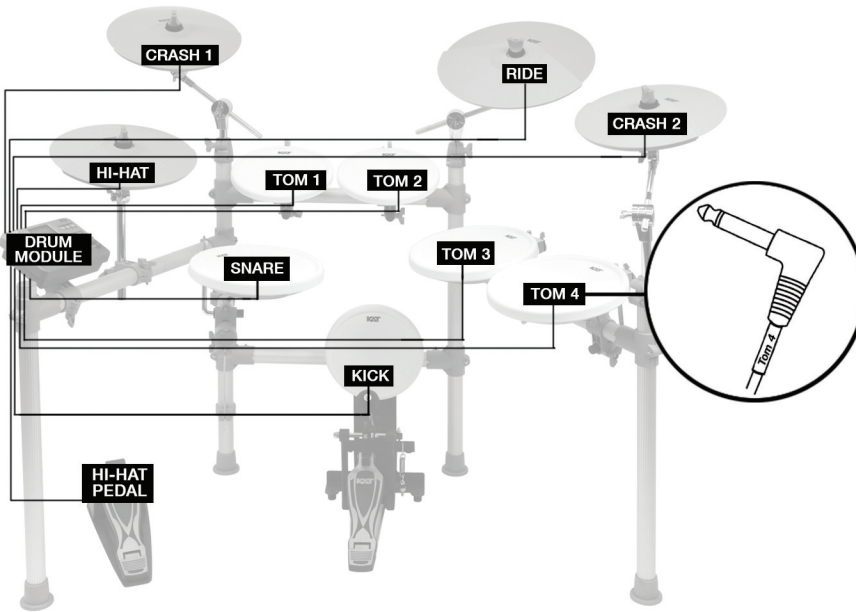

1. Stellen Sie die Kick-Einheit auf den Boden in die Mitte des Racks (siehe Abb.).
2. Stellen Sie das Hi-Hat-Pedal auf der linken Seite auf den Boden (siehe Abb.).
3. Verbinden Sie die Pads korrekt über die markierten Kabel mit dem Drum-Modul (siehe Vergrößerung).

**Sind Sie bereit?
Spielen Sie Ihr Drumkit!**

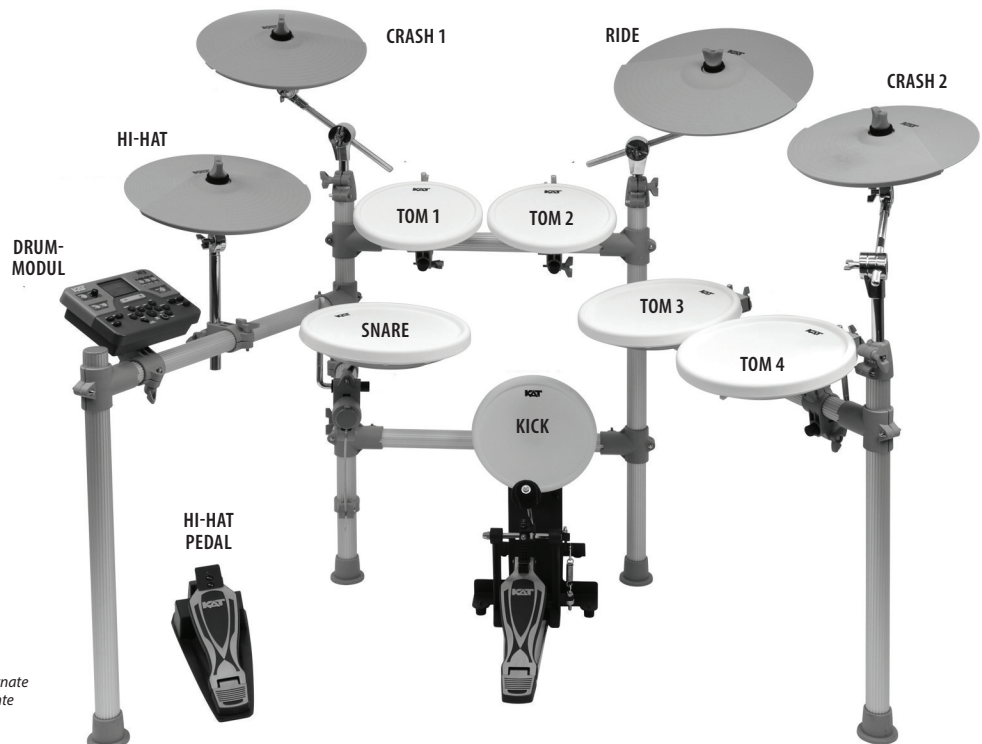

©2013 KAT® PERCUSSION

Kat Percussion ist ein eingetragenes Warenzeichen der Alternate Mode, Inc. und wird hier unter Lizenz verwendet. Alle Rechte vorbehalten.